

1-2 工程字体练习。

A B C D E F G H I J K L M N O P Q R S T U V W X Y Z

a b c d e f g h i j k l m n o p q r s t u v w x y z

1 2 3 4 5 6 7 8 9 0

1-3 线型练习，在空白处绘出以下线型和图形。

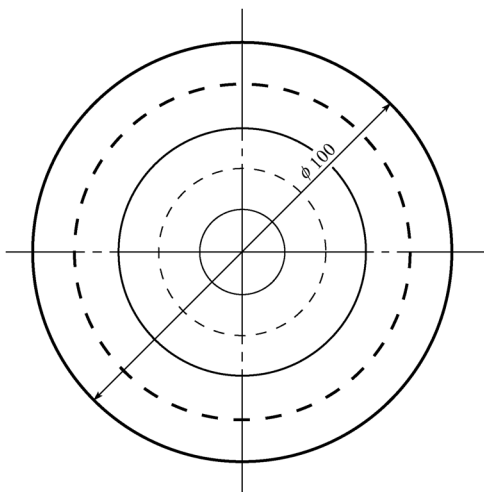
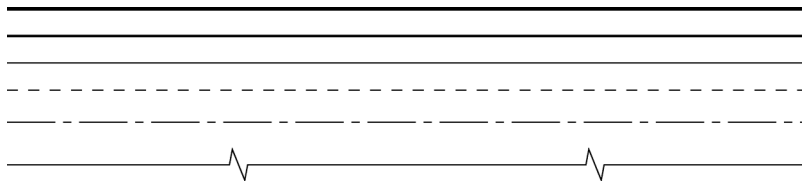

夯实土壤



自然土壤

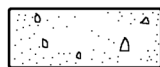

混凝土



钢筋混凝土

要求：按1:1比例绘制，粗实线宽度0.7 mm，中粗线和虚线宽度0.35 mm，细实线、尺寸线和单点长画线宽度0.18 mm。

1-4 尺寸标注练习。

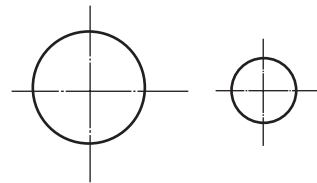
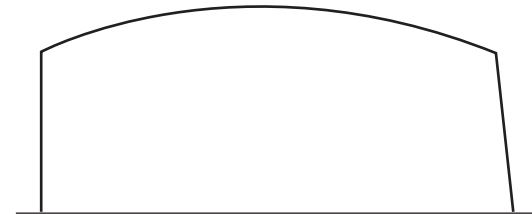
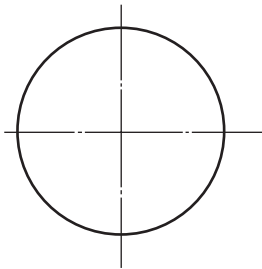
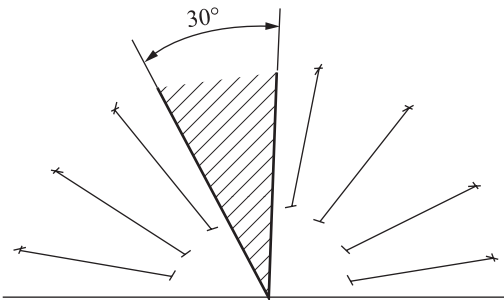
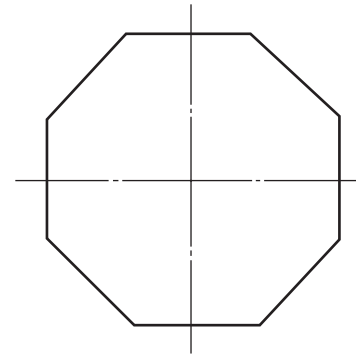
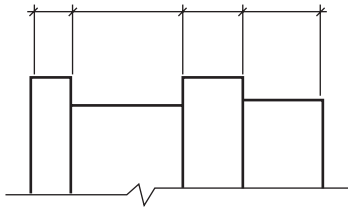
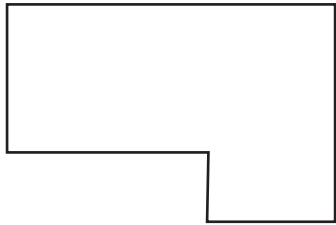

要求：标注各图的尺寸（尺寸数值在图中量取），严格按照制图标准规定标注。注意尺寸标注的四要素。

4

第一章 制图基本知识与基本技能

班级

姓名

日期

1-5 尺寸标注练习。

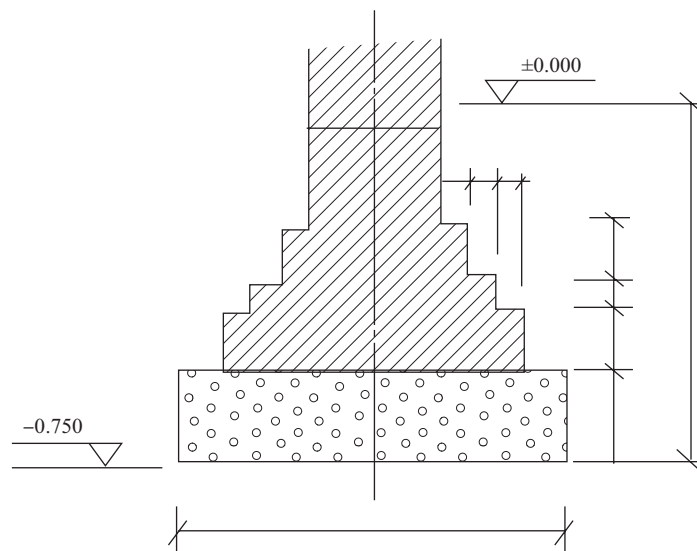
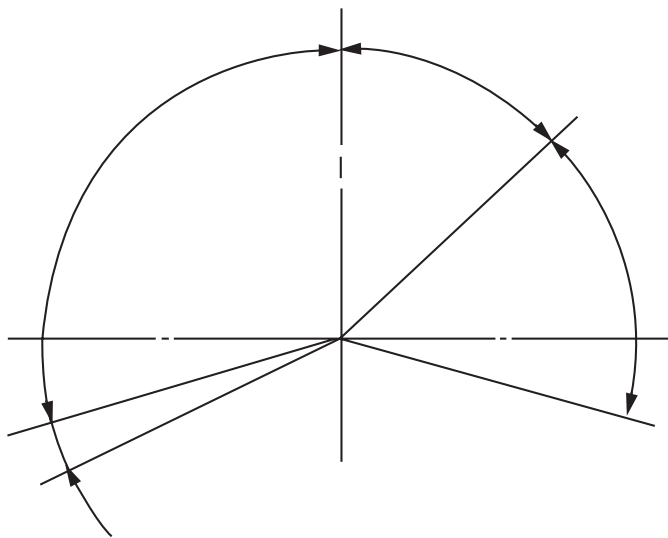

要求：直接在图中量取角度，按制图标准规定标注。

要求：按制图标准规定，补全图中尺寸（按1:20的比例量取）。

1-6 尺寸标注练习。

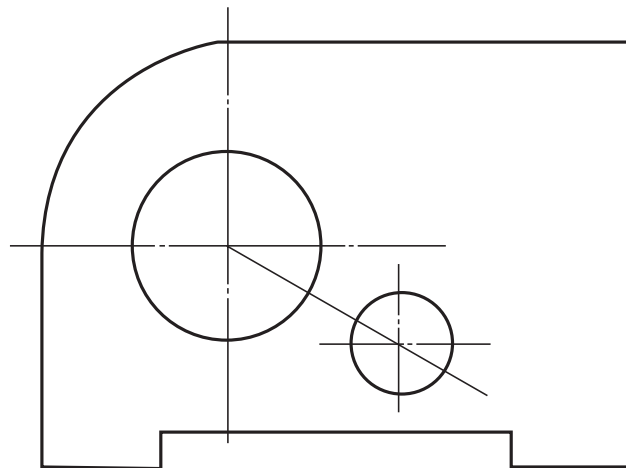
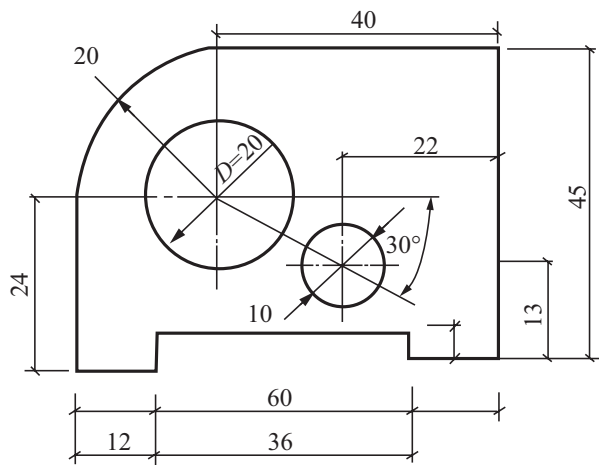

要求：检查图中尺寸标注的错误，在右图中正确标注尺寸。

6









第一章 制图基本知识与基本技能

班级

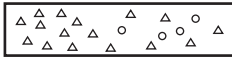
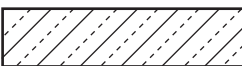
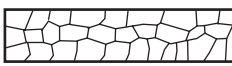
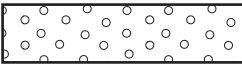
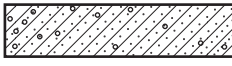
姓名

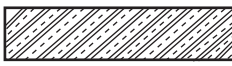
日期

1-7 抄绘建筑材料图例。

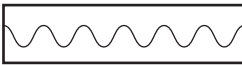
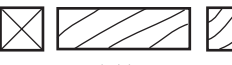
	<input type="text"/>		<input type="text"/>
自然土壤	<hr/>	夯实土壤	<hr/>
	<input type="text"/>		<input type="text"/>
砂、灰土	<hr/>	砂砾石、碎砖、三合土	<hr/>
	<input type="text"/>		<input type="text"/>
石材	<hr/>	毛石	<hr/>
	<input type="text"/>		<input type="text"/>
混凝土	<hr/>	钢筋混凝土	<hr/>
	<input type="text"/>		<input type="text"/>
普通砖	<hr/>	耐火砖	<hr/>
	<input type="text"/>		<input type="text"/>
多孔材料	<hr/>	金属	<hr/>
	<input type="text"/>		<input type="text"/>
空心砖	<hr/>	饰面砖	<hr/>
	<input type="text"/>		<input type="text"/>
纤维材料	<hr/>	木材	<hr/>

要求：依左侧图样抄绘图例于右侧相应空格内，并练习用长仿宋字书写图例名称。

1-8 抄绘建筑图样。

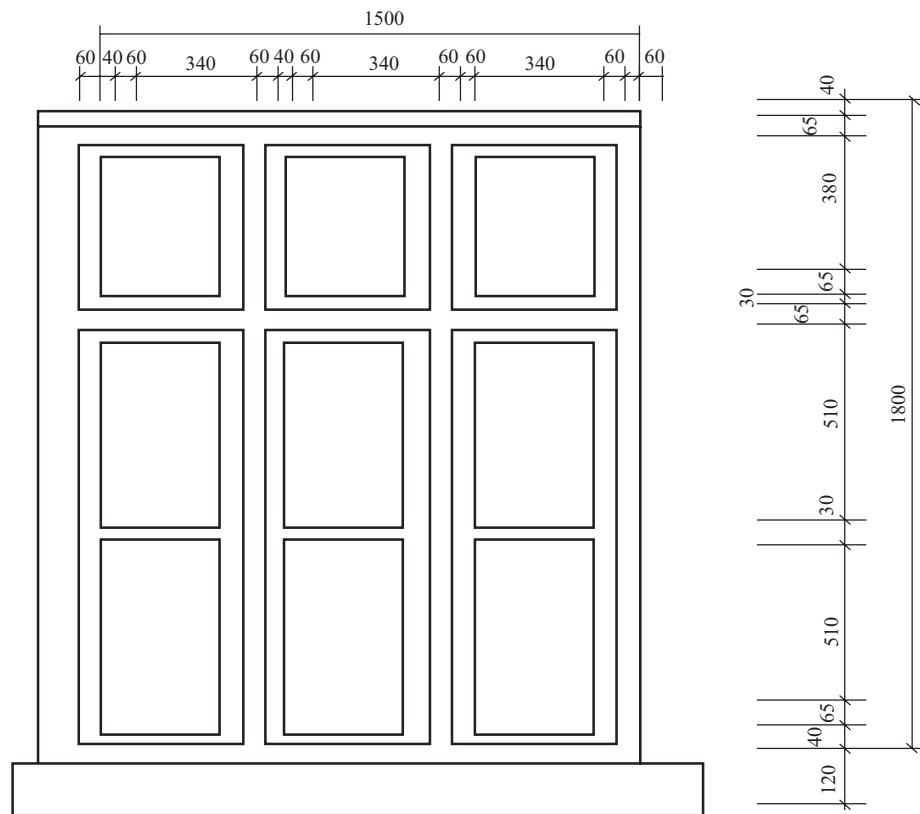

窗立面图

要求：分析窗立面图各部分尺寸，在A3图纸上用铅笔抄绘，比例自定；要求线型分明、布图匀称、尺寸标注正确、字体端正、图面整洁。

8	第一章 制图基本知识与基本技能	班级		姓名	日期	
---	-----------------	----	--	----	----	--

1-9 几何作图。

一、内容

绘制不同连接形式的几何图案。

二、要求

- (1) 用1:1的比例,在幅面为A3的图纸上,抄绘所给出的图形,并标注尺寸,题名为“几何作图”(如下页)。
- (2) 线型分明、图线均匀、线段之间的连接光滑准确。
- (3) 标题栏中的“几何作图”用10号字,校名用7号字,其余用5号字,先打好格子再书写。

三、作业指导

- (1) 布图时,要先找出各图形的对称线、中心线、基线。
- (2) 左上图是上下对称,应先画水平线。
- (3) 右上图是左右对称,上部三个长圆套环尺寸完全相同,画图时应用 30° 定出基线;下部三个菱形,需画出一条水平基线。
- (4) 左下图只有一条竖直对称线,画图时应先画出圆心。
- (5) 加深时注意先画曲线,后画直线。
- (6) 建议采用下图所示的图标格式,图标中汉字需按规定字号书写。

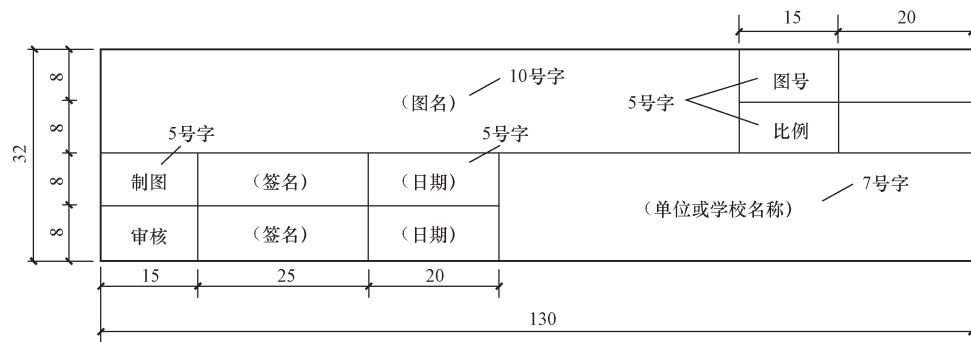

1-10 几何作图。

(1)

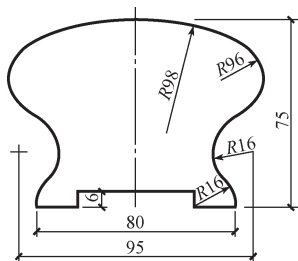
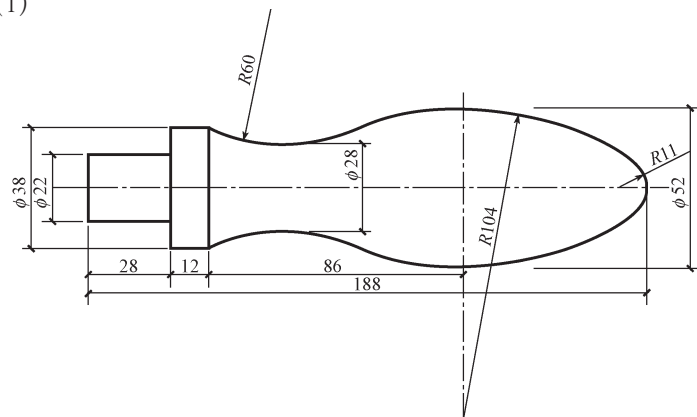

(2)

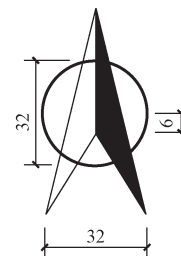
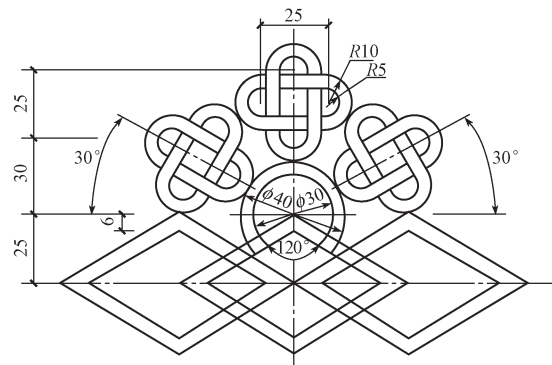

1-11 线型练习。

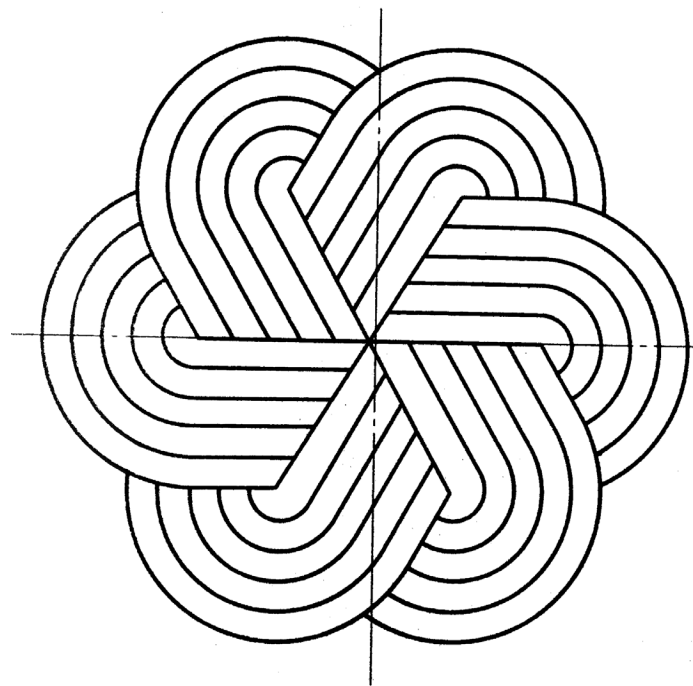
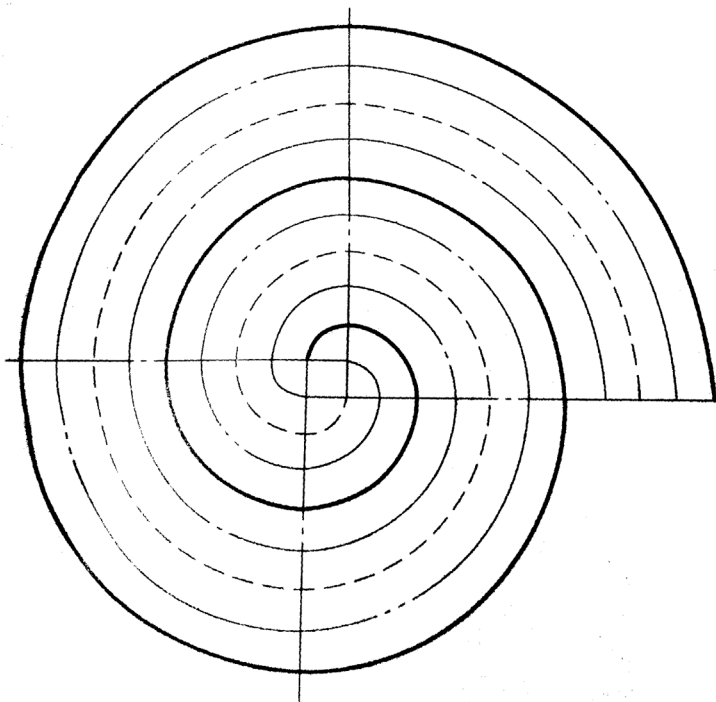

要求：线型分明、分隔均匀，符合比例，图线大致光滑连接。

1-12 抛物线画法。

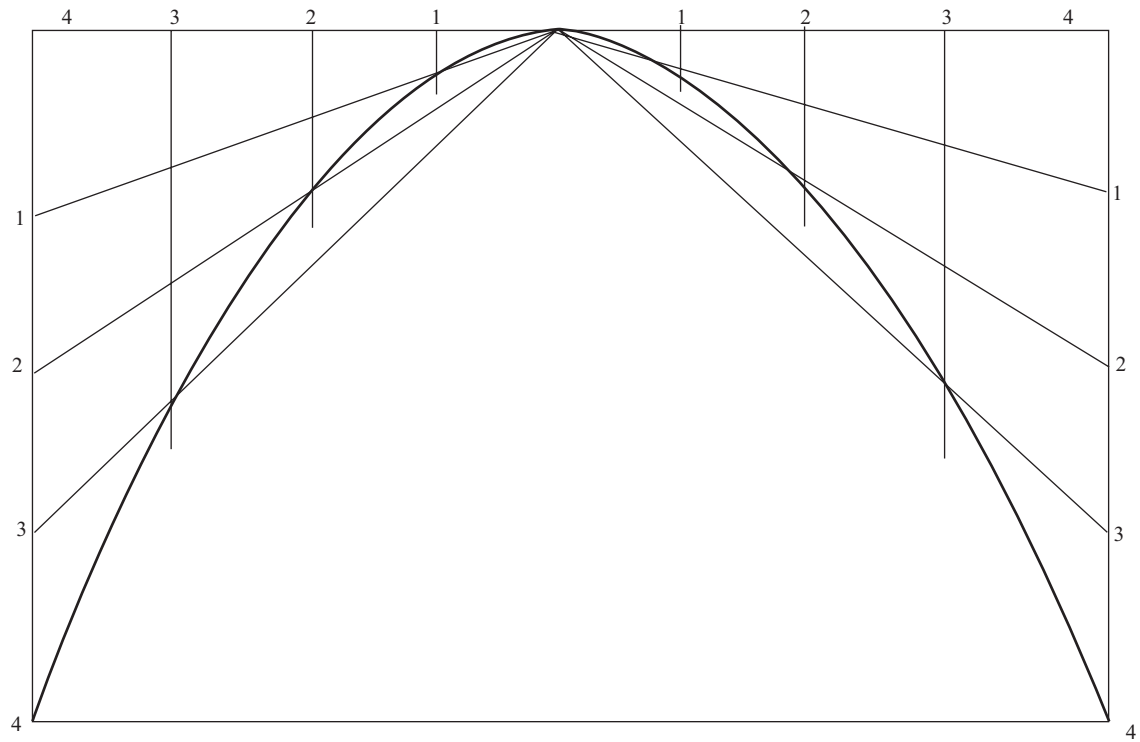

要求：线型分明、分隔均匀，符合比例，图线大致光滑连接。

1-13 工字钢、拱门。

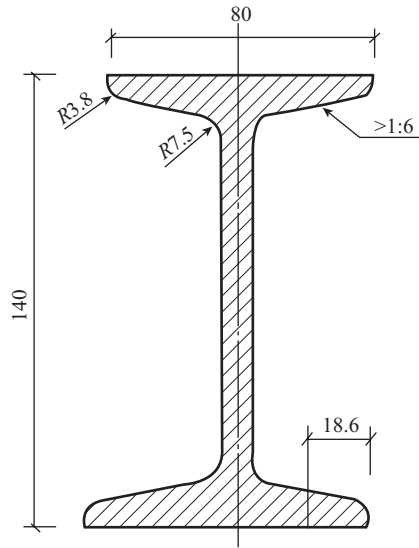

工字钢1:2

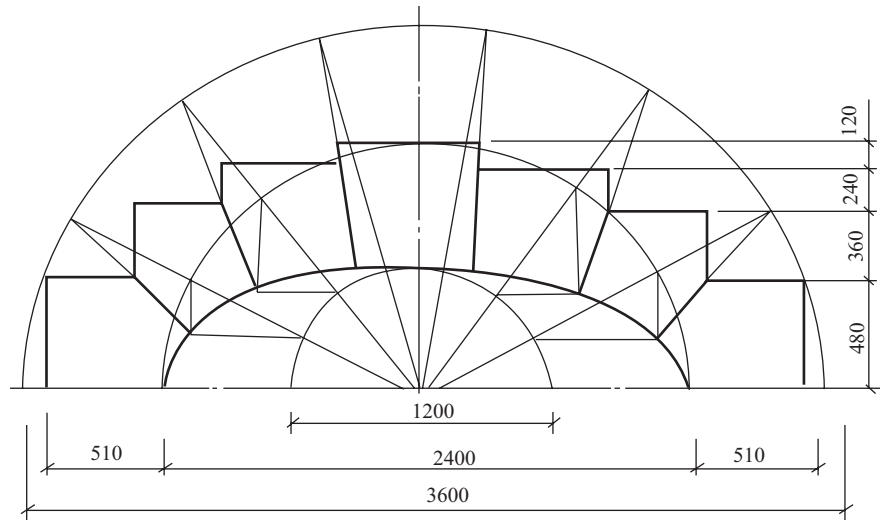

拱门1:30

要求：在A3图纸上抄绘图样，自定比例。注意线型分明，布图匀称，尺寸标注齐全，图面整洁，圆弧与直线光滑连接。

1-14 作已知圆的内接正五边形。

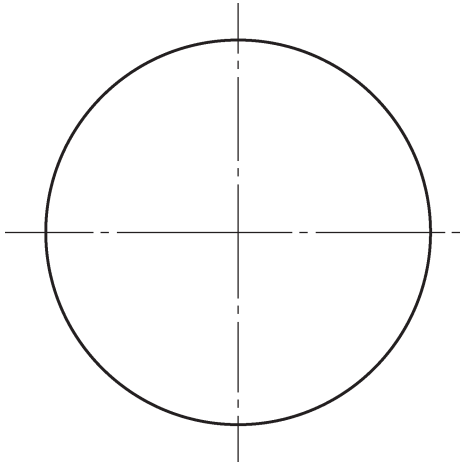

1-15 标注下图尺寸（数值从图中量取）。

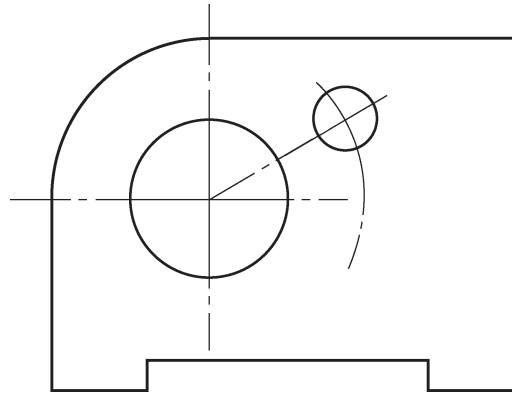

1-16 指出下列尺寸标注的错误。

(1)

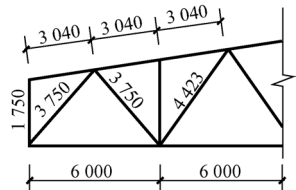

(2)

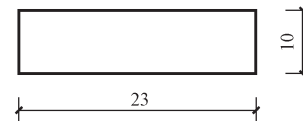

(3)

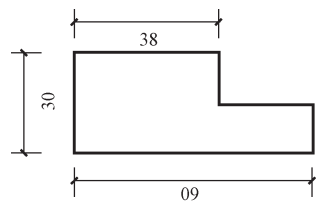

(4)

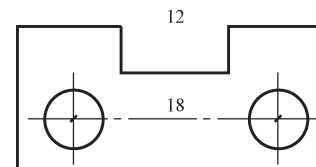

1-17 徒手画出下列各图。

(1)

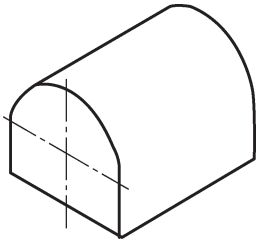

(2)

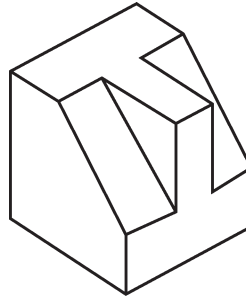

(3)

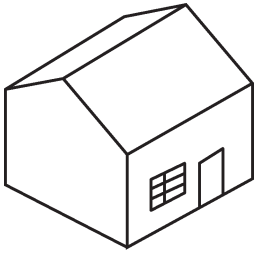

(4)

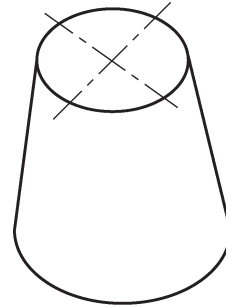

1-18 徒手画图——同心法画椭圆。

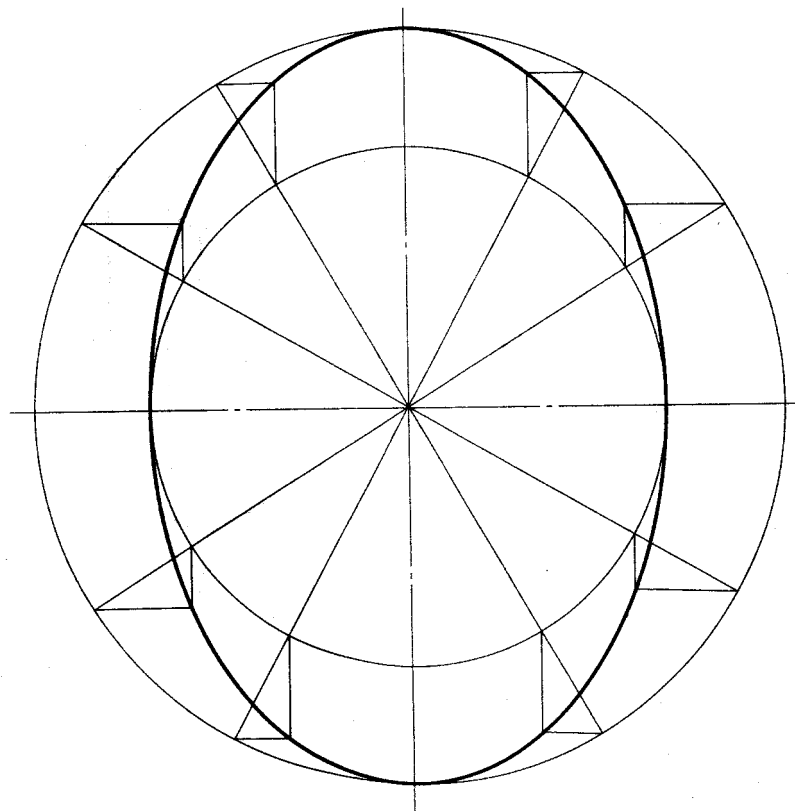

要求：线型分明、分隔均匀，符合比例，图线大致光滑连接。